

Das große Hannoverbuch für Kinder

Von Claas Janssen
und Thomas Gallien

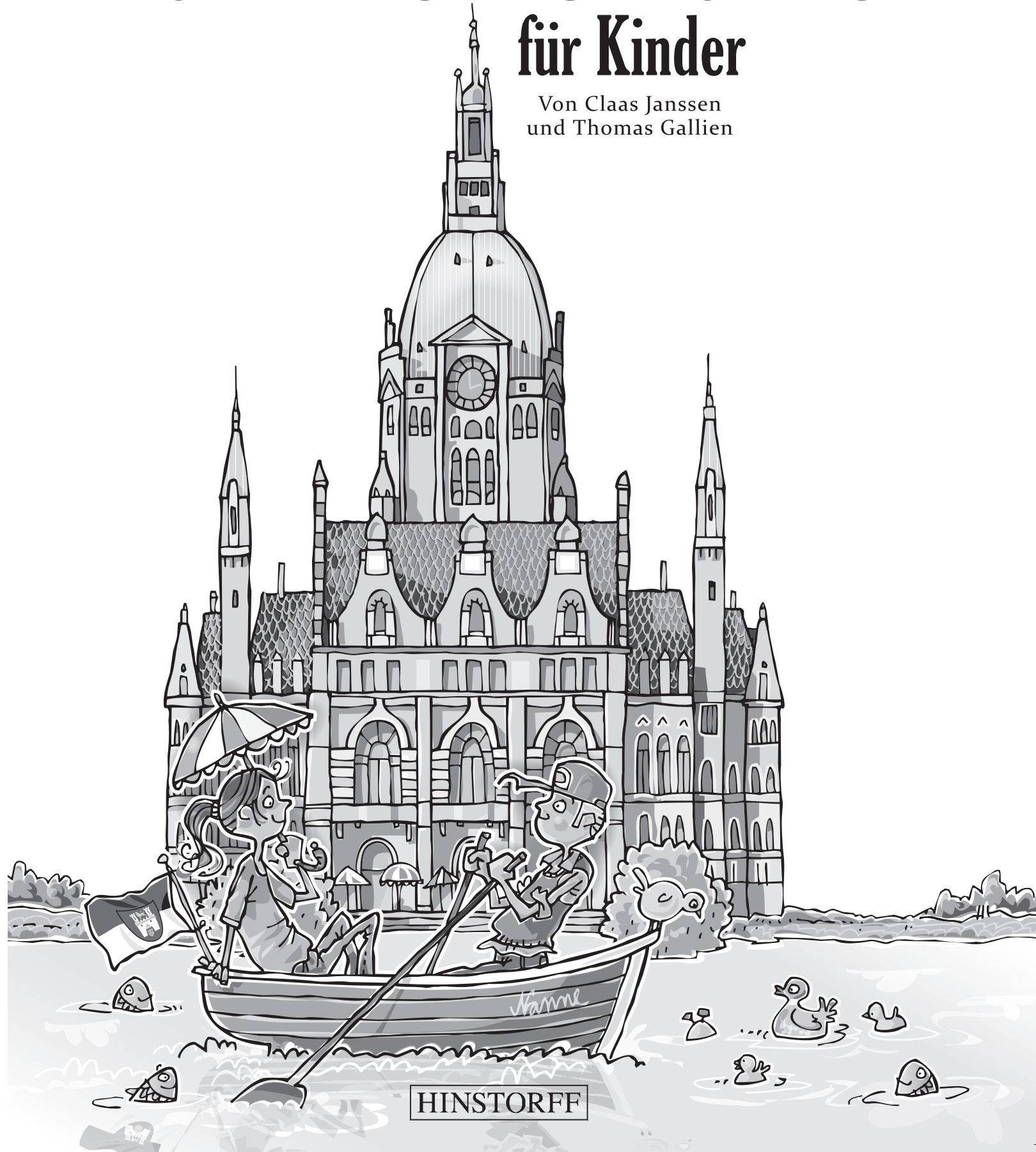

HINSTORFF

Hannover ist eine Stadt voller toller Orte. Einige davon haben wir schon mal eingezeichnet.



E

F

G

H

Und wenn du noch andere wichtig findest, zeichne sie einfach dazu.

1



KRÖPCKE

Hauptbahnhof

Hier
beginnt
der Rote
Faden!

Staatsoper

Karmarschstraße

Schiffgraben

Marienstraße

Friedrichswall



NEUES RATHAUS

MASCH-
TEICH

MASCHSEE

Norden

Westen

Osten

Süden

200 Meter

Hildesheimer Straße

4

5

E

F

G

H

Hannover ist die Hauptstadt von Niedersachsen. Über eine halbe Millionen Menschen leben hier. In der Stadt, die fast 800 Jahre alt ist, kann man viel entdecken. Aber warum sollte man dabei öfter auf den Boden schauen? Ganz einfach: Weil es da den „Roten Faden“ gibt ... der eigentlich ein Strich ist. Und dieser Strich führt zu verschiedenen Sehenswürdigkeiten. 4,2 Kilometer ist er lang, langweilig wird einem aber nicht, wenn man ihm folgt.

Was gehört denn nun wo hin? Bei diesen Bauten aus der Innenstadt sind die oberen Teile vertauscht.

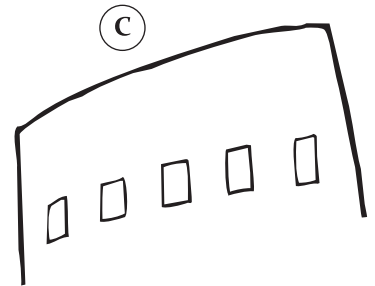
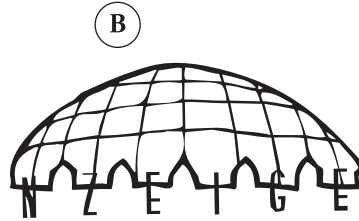
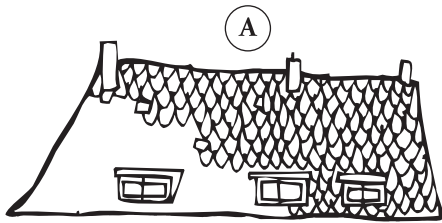

Sicher, in Hannover gibt es längst höhere Türme – den Telemax zum Beispiel, einen Fernmeldeturm. Der Turm der Marienkirche ist jedoch viel älter. Und der Wetterhahn, der hier ganz oben auf der Spitze sitzt, kann auch aus 98 Metern Höhe Ausschau halten. Auf die Menschen unten, die Sonne oben – voller Hoffnung, dass vielleicht mal eine Wetterhenne vorbeischaut.

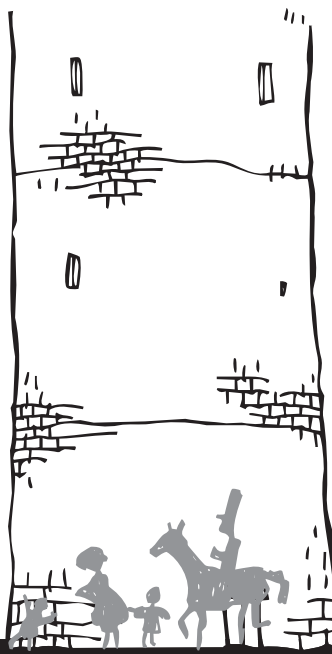
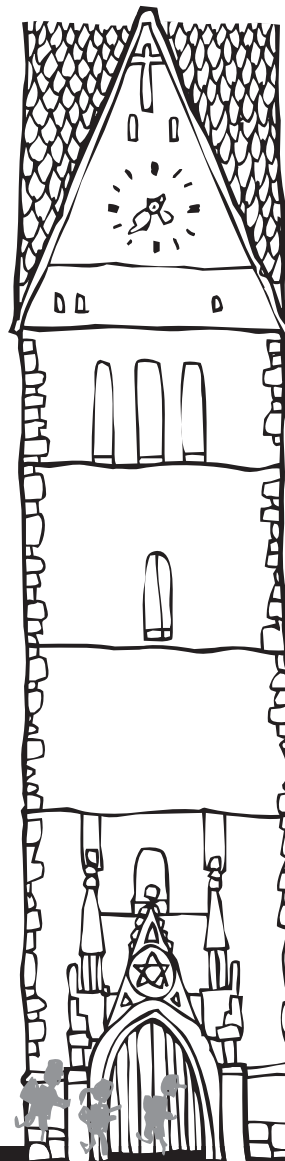

Damit's nicht reinregnet: Bitte verbinde mit einer Linie das richtige Oben mit dem passenden Unten.

D



E

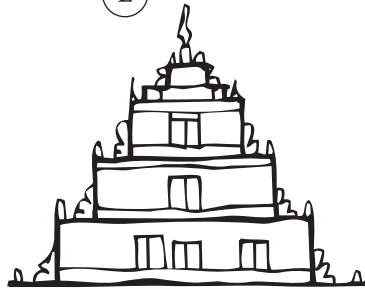

F

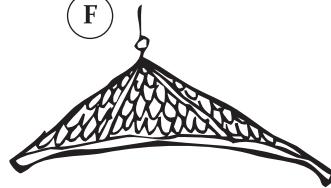

G

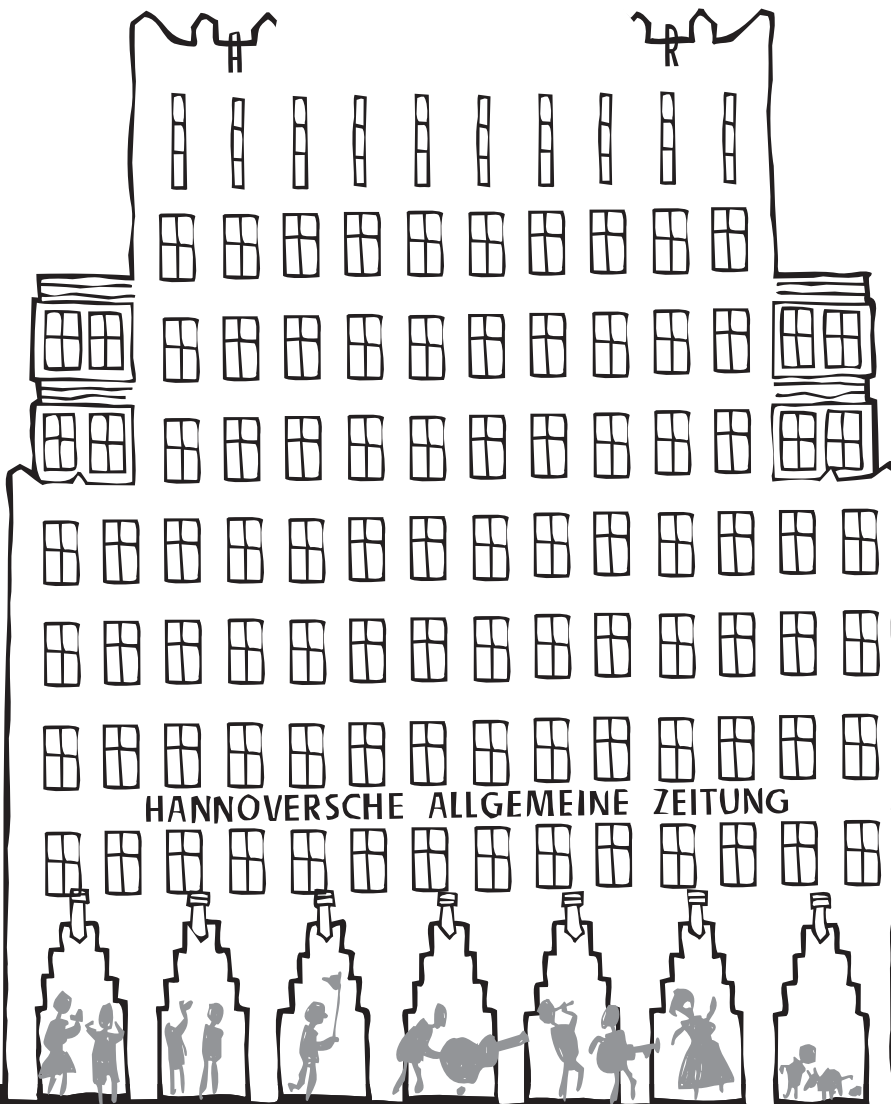
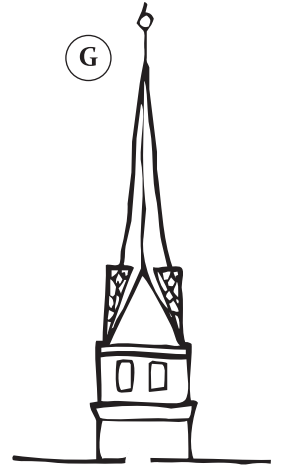

Anzeiger-Hochhaus

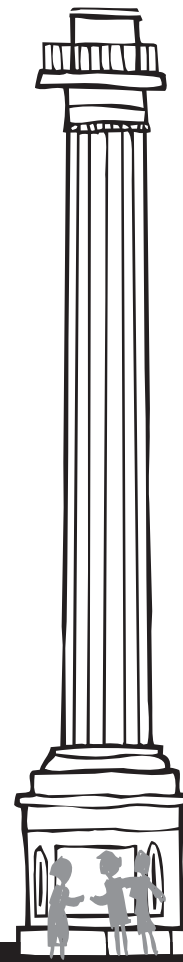

Waterloosäule

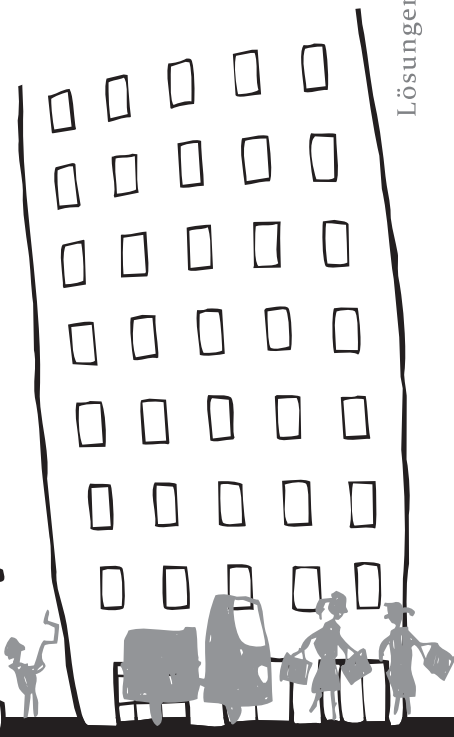

Gehry-Tower

Lösungen auf Seite 63

Ja, die gute alte Zeit. Doch ein paar Dinge von heute sind mit ins Bild gelangt. Überleg' mal,

Viele der Häuser, die am Holzmarkt, in der Kramer- und Burgstraße stehen, standen noch nicht hier, als die ersten Autos durch die Gassen fuhren. Weil große Teile von Hannover im Zweiten Weltkrieg zerstört wurden, sammelte man überall in der Stadt erhaltene oder beschädigte alte Gebäude ein, baute sie ab und hier wieder auf. Damit man weiß, wie es ausgesehen hat, bevor der Krieg kam.



was es damals noch nicht gab, als diese Häuser
in der Kramerstraße noch jünger waren?



Max und Moritz haben ja eine Menge Unsinn gemacht.

Streich 1

Max und Moritz schneiden in die Getreidesäcke von Bauer Mecke Löcher hinein, so dass das Korn rausfällt!

ja nein

Streich 2

Max und Moritz sperren die Biene Maja in ein Honigglas ein!

ja nein

Streich 3

Max und Moritz sägen eine Brücke an, worauf der Schneider Böck in den Fluss stürzt und Magendrücken bekommt!

ja nein

Streich 4

Max und Moritz haben die Villa Kunterbunt komplett schwarz angemalt, so dass Pippi ihr eigenes Haus nicht wiederfindet!

ja nein

Streich 5

Max und Moritz füllen die Pfeife von Lehrer Lämpel mit Schwarzpulver und die explodiert beim Rauchen mit lautem Knall!

ja nein

Aber welche Streiche sind dann doch nicht von ihnen?

Streich 6

Max und Moritz haben das Federvieh von Witwe Bolte falsch gefüttert, so dass es daran erstickt ist!

ja nein

Streich 8

Max und Moritz erschrecken Onkel Fritz, indem sie in seinem Bett ganz viele Maikäfer verstecken, die nachts loskrabbeln.

ja nein

Streich 9

Max und Moritz brechen in die Bäckerei ein, wollen Brezeln stehlen und fallen dabei in den Brotteig.

ja nein

Streich 7

Max und Moritz haben Aschenputtels gläsernen Schuh geklaut, so dass der Prinz sie nicht heiraten konnte.

ja nein

Streich 10

Max und Moritz angeln durch einen Schornstein vier Brathühner und essen alle bis auf zwei Beine auf!

ja nein

„Max und Moritz“ ist eines der berühmtesten Bücher eines berühmten Autors: Wilhelm Busch. Der lebte von 1832 bis 1908. Und konnte nicht nur schreiben, sondern auch noch wunderbar zeichnen und malen. Dies alles auf so lustige Weise, dass bis heute viele seine Geschichten lieben. Auch jene über die zwei Kerle, die „Menschen necken, Tiere quälen / Äpfel, Birnen Zwetschgen stehlen“.

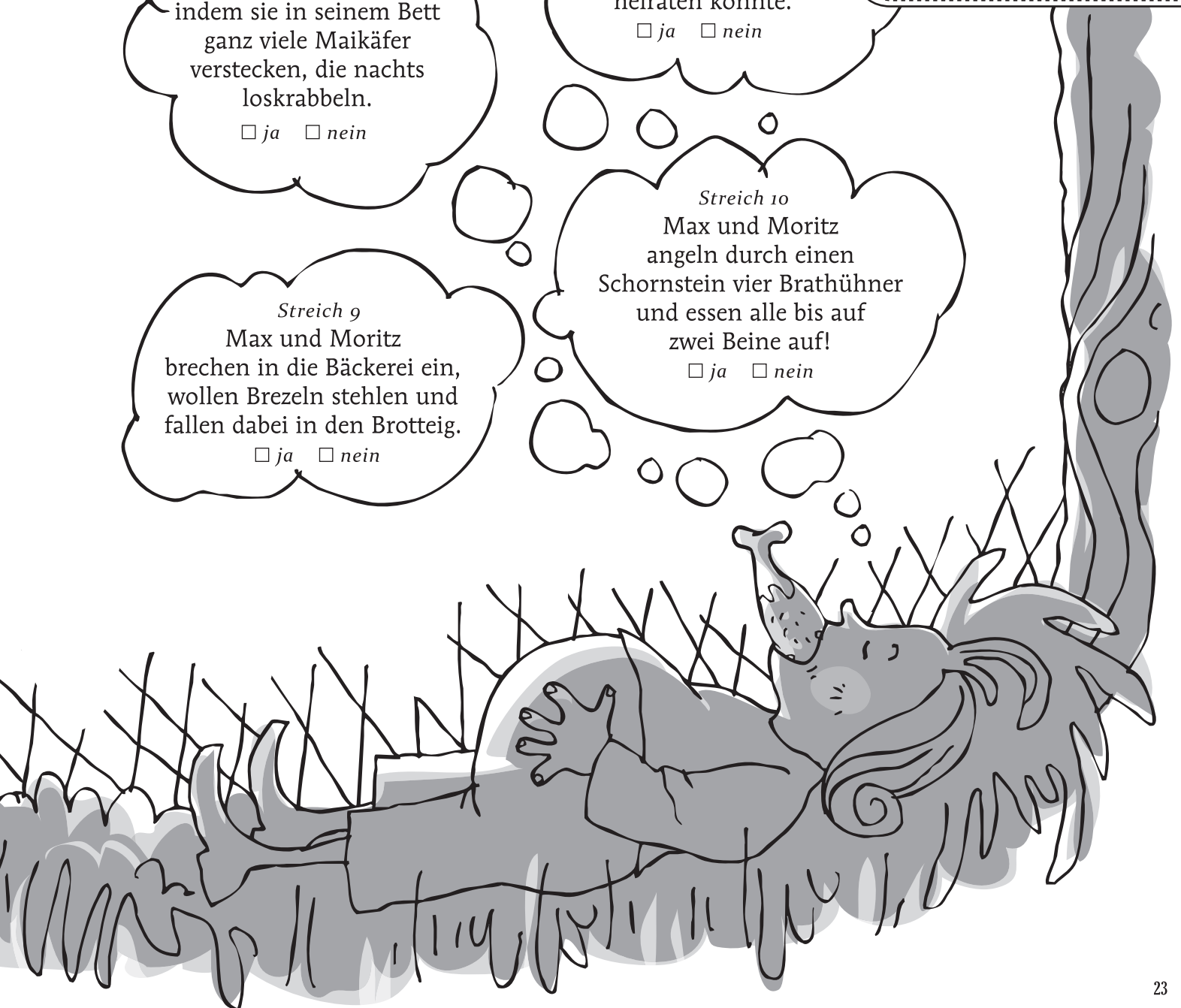

Wer als Erster (oder als Erste natürlich!) von Schloss Herrenhausen um den Maschsee herum das Wilhelm-Busch-Museum

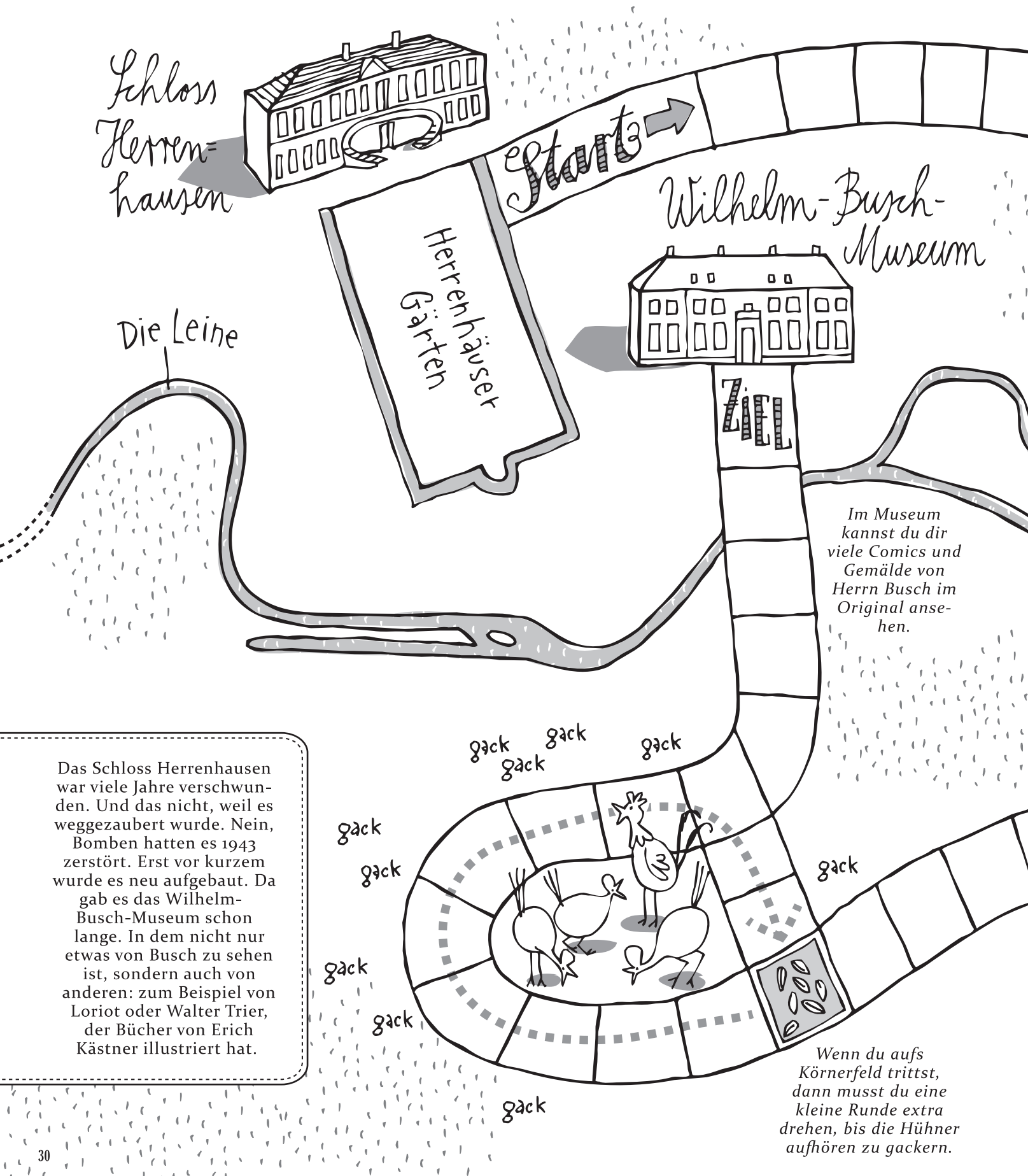

Schloss Herrenhausen

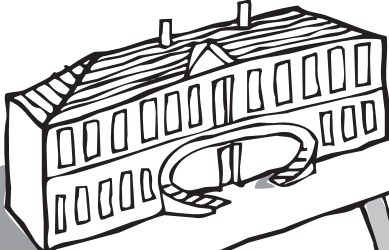

Start →

Herrenhäuser Gärten

Wilhelm-Busch-Museum



Die Leine

Im Museum kannst du dir viele Comics und Gemälde von Herrn Busch im Original ansehen.

Das Schloss Herrenhausen war viele Jahre verschwunden. Und das nicht, weil es weggezaubert wurde. Nein, Bomben hatten es 1943 zerstört. Erst vor kurzem wurde es neu aufgebaut. Da gab es das Wilhelm-Busch-Museum schon lange. In dem nicht nur etwas von Busch zu sehen ist, sondern auch von anderen: zum Beispiel von Lorient oder Walter Trier, der Bücher von Erich Kästner illustriert hat.

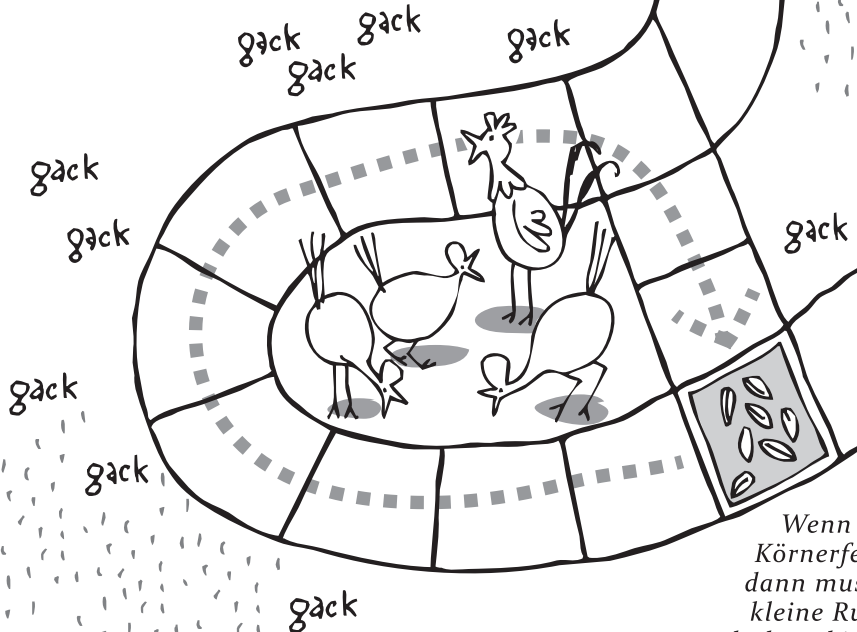

Wenn du aufs Körnerfeld trittst, dann musst du eine kleine Runde extra drehen, bis die Hühner aufhören zu gackern.

erreicht, gewinnt. Aber Vorsicht, Max und Moritz spielen dir Streiche, um dich langsamer zu machen!

Hier darfst du abkürzen, wenn der Nächste eine gerade Zahl würfelt.

Max und Moritz wollen dich ärgern: Wenn du auf eins von ihren Maikäferfeldern kommst, musst du einmal aussetzen. Leider.

Max und Moritz haben die Brücke angesägt und deswegen ist sie gesperrt. Du musst zur Kreuzung zurück und geradeaus weiter.

Dein Wurf zählt doppelt.

Die Ihme

Marshsee

Das verlorene Korn musst du erstmal aufsammeln. Einmal aussetzen.

Gebadet und erfrischt? Dann 2 Felder vor!

Die Teile des VW Bulli wurden lange in Hannover produziert. Aber welches Teil passt nicht?

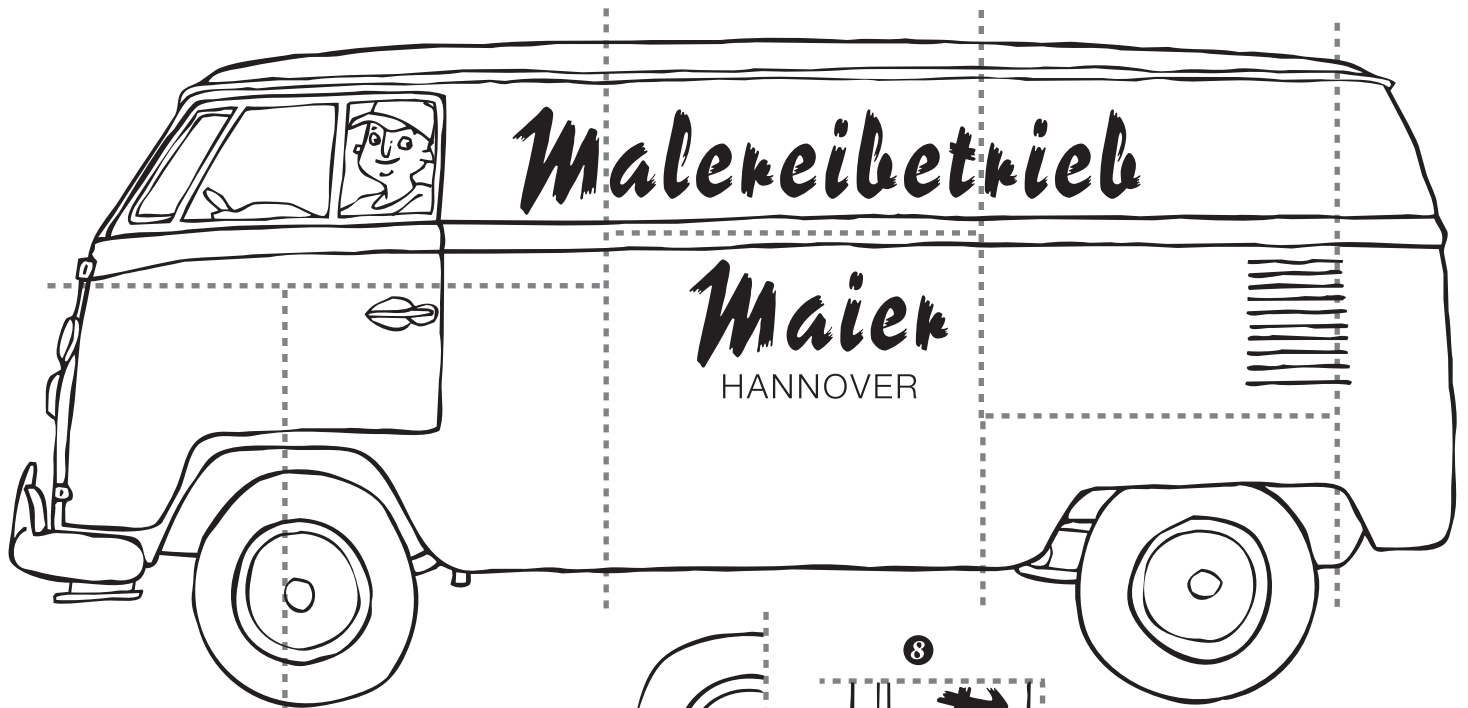

Autos, mit denen Glaser Scheiben, Tischler Holz und Bauern Milch transportieren konnten, gab es zwar schon vor knapp 70 Jahren, aber erst der VW-Transporter wurde zum idealen Gefährt nicht nur für Handwerker. Auch für Urlaubsfahrten war der „Bulli“ – so der Spitzname – geeignet. Seit 1956 wurde er in Hannover gebaut, in Stöcken. Auch heute noch produziert man dort Autos.

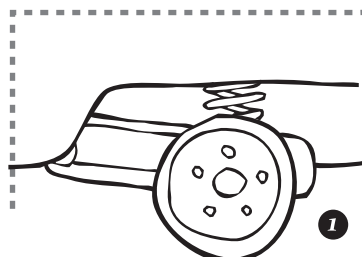
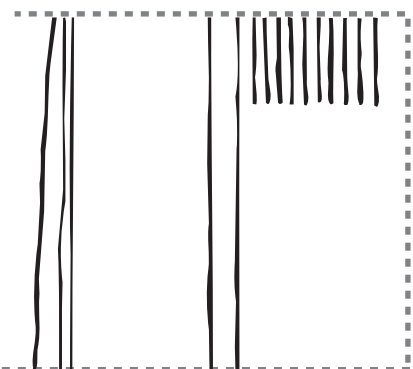
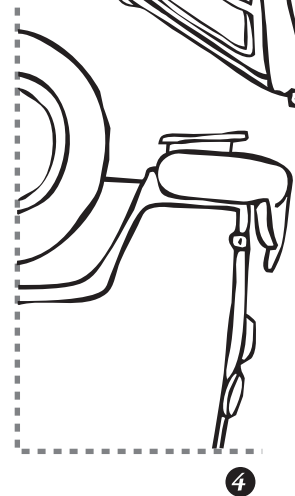
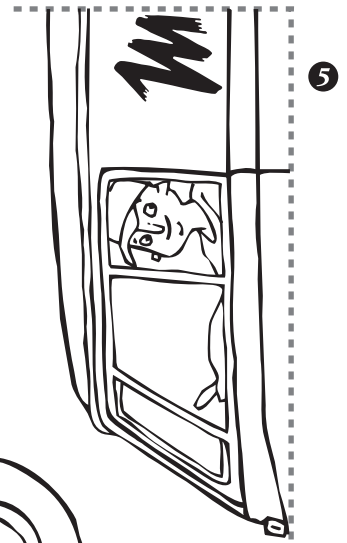
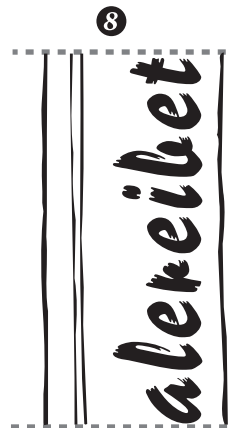
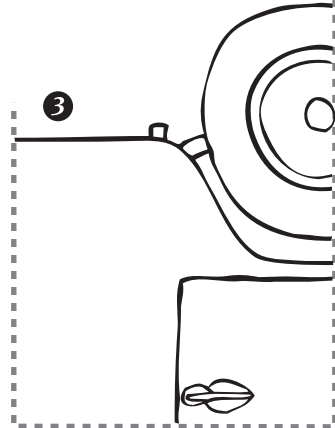

Hannover hat viele spannende Museen – und daraus zeigen wir hier einige berühmte Ausstellungsstücke.

Über 600 Museen gibt es in Niedersachsen – und über 6 Millionen Besucher zählten sie in den letzten Jahren. Es gibt kleine und große. Hannover hat gleich mehrere wichtige Museen, in denen sich unsere Welt widerspiegelt. Von Malerei bis zu Elektronik, von Standbildern bis zu Fahrzeugen, von Spielzeug bis zu Münzen (mit denen man unter anderem Spielzeug kaufen konnte ...).

1

Die Skulptur „Der Hellebardier“ ist 1971 aus Eisen von Alexander Calder für welches Museum gemacht worden?

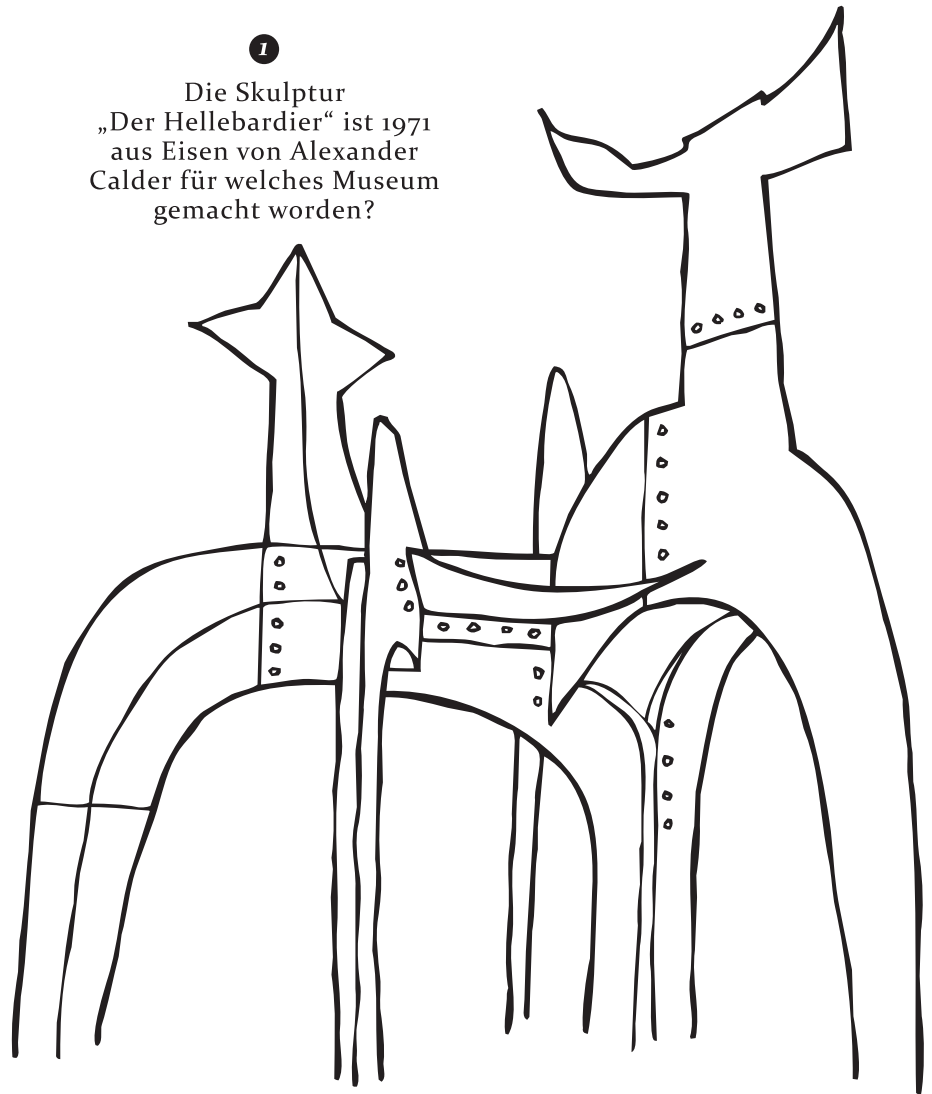

6

Die historische Krönungskutsche von Georg I. steht nicht in einer Remise, sondern in welchem Museum?

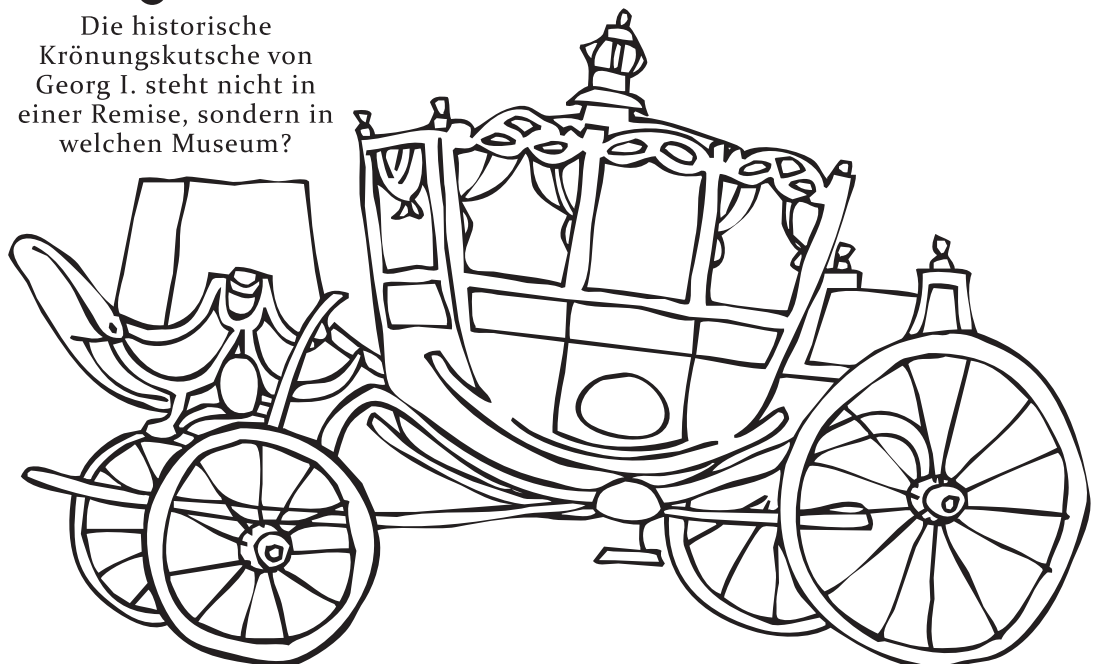

7

Dieser knallrote Feuermelder steht schon lange am Eingang von welchem Museum?

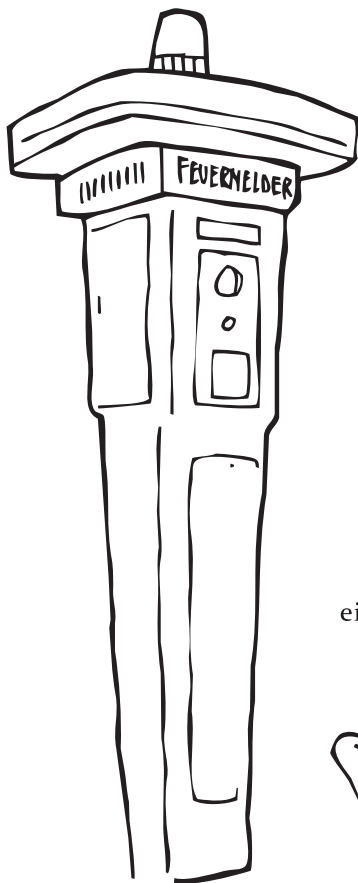

Wenn du die siehst, kannst du dann sagen, in welches Museum sie gehören?

Wenn du's nicht weißt, dann geh doch einfach mal mit deinen Eltern in die Museen und find's raus!

2

In welchem größten staatlichen Museum von Niedersachsen wohnt dieser Plateosaurus?



3

Diese Amphore von etwa 510 v. Chr. ist nur ein Teil der ungefähr 2000 Stücke großen Antikensammlung aus welchem Museum?



Bitte trage die Nummer des Kunstwerks vor das dazugehörnde Museum.

- (.....) *Das Museum August Kestner mit seinen vier Sammlungsthemen: Antike Kulturen, Angewandte Kunst/Design, Münzsammlung, Ägyptische Kulturen.*
- (.....) *Das Niedersächsische Landesmuseum zeigt seine Dauerausstellungen jetzt als Welten: MenschenWelten, KunstWelten und NaturWelten.*
- (.....) *Das Sprengel Museum Hannover präsentiert Kunstwerke des 20. und 21. Jahrhunderts.*
- (.....) *Im Luftfahrtmuseum Hannover-Laatzten sind in zwei riesigen Hallen unter anderem 35 Flugzeuge zu sehen.*
- (.....) *Im Feuerwehrmuseum wird der Brandschutz in der Stadt Hannover gezeigt.*
- (.....) *Das Museum für Energiegeschichte(n) zeigt, wie Energie produziert und verbraucht wird.*
- (.....) *Das Historische Museum Hannover behandelt die Entwicklung Hannovers von einer kleinen Siedlung bis zum Königreich.*

4

Zum Strom Erzeugen erst einmal kurbeln und dann sprechen. Wo steht dieser Fernsprechartat von 1905?

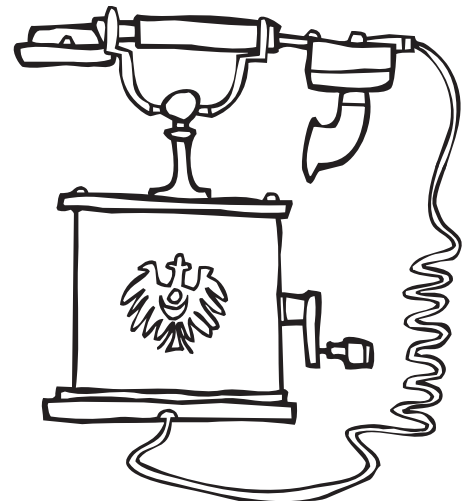

5

In welchem Museum ist dieser alte englische Doppeldecker vom Typ Sopwith Camel gelandet?

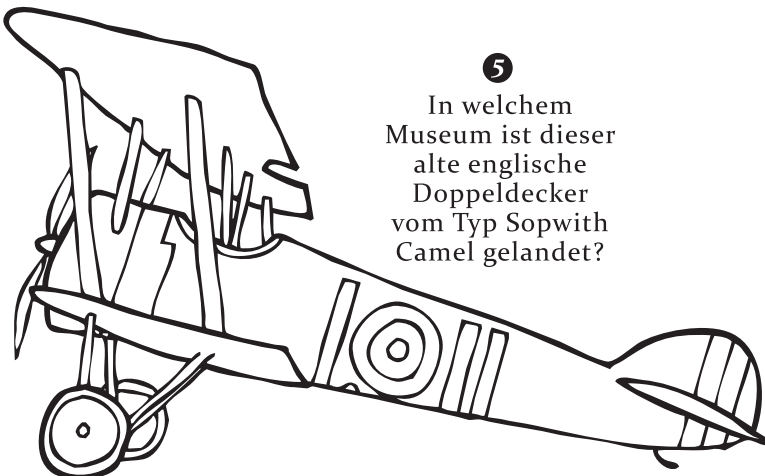

Und hier noch drei Anregungen, wo du hinfahren kannst:

Auch aus unserem Verlag und von den Machern dieses Hannover-Buches!



Das große Rügenbuch für Kinder

Mit einem Schulmuseum,
einem zu findenden Goldschatz,
tollen Malweibern, Piraten
und einem riesigen Skelett.

ISBN 978-3-356-01831-8



Das große Ostseebuch für Kinder

Mit einem Gespensterwald,
einer Hansekogge, Leuchttürmen,
einer untergegangenen Stadt
und einem sagenhaften Schloss.

ISBN 978-3-356-01830-1

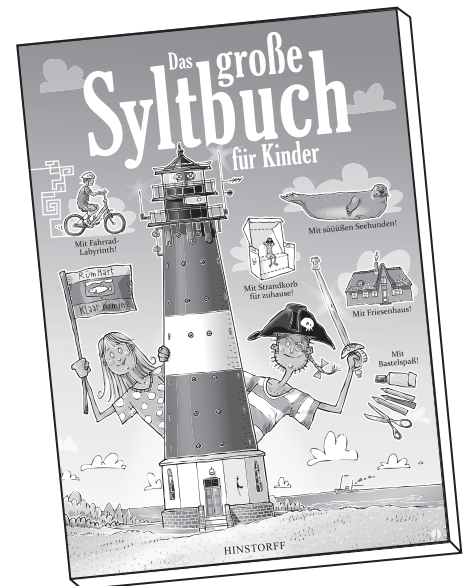

Das große Syltbuch für Kinder

Mit einer Wattwanderung,
einem zu fangenden Dieb, gleich
zwei Leuchttürmen und einem
Strandkorb zum Selberbauen.

ISBN 978-3-356-01915-5

Impressum

Liebe Leserin, lieber Leser, wie hat Ihnen die Lektüre gefallen?
Wir freuen uns über Ihre Bewertung im Internet!

Die Deutsche Nationalbibliothek verzeichnet diese Publikation in der Deutschen Nationalbibliografie;
detaillierte bibliografische Daten sind im Internet über <http://dnb.ddb.de> abrufbar.

Alle Rechte vorbehalten. Reproduktionen, Speicherungen in Datenverarbeitungsanlagen, Wiedergabe auf fotomechanischen,
elektronischen oder ähnlichen Wegen, Vortrag und Funk – auch auszugsweise – nur mit Genehmigung des Verlages.

© Hinstorff Verlag GmbH, Rostock 2016
Lagerstraße 7 | 18055 Rostock
www.hinstorff.de

1. Auflage 2016
Herstellung: Hinstorff Verlag GmbH
Gesamtgestaltung: Claas Janssen, Frankfurt, www.janssen-illustration.de
Lektorat: Thomas Gallien
Druck: Westermann Druck Zwickau GmbH
Printed in Germany
ISBN 978-3-356-02025-0